



Cliente _____ Cantidad _____
 Proyecto _____ Posición _____

Armario Ice 650 lt

Modelo: A80/1BG

Código:

A52080500101

Datos técnicos

Capacidad bruta:	573 lt
Rango de temperatura:	-10°-22°C
Unidad refrigeradora:	Plug-In
Clasificación energética:	D
Índice eficiencia energética:	59.5
Consumo anual:	1794 kW/h annum
Consumo 24h:	4,915 kW/h/24h
Clase climática:	5
Gas refrigerante:	R290
Descogelación :	Gas caliente
Válvula:	Solenoides suministrada de serie
Dimensiones:	810×715×2085 mm
Dimensiones embalaje:	835×930×2250 mm
Peso bruto:	150 Kg
Alimentación:	220-240 V - 50 Hz
Potencia absorbida:	1000 W
Corriente absorbida:	4,6 A
Rendimiento de refrigeración:	692 W*
*:	Evap. -30°C Cond. +55°C

Características

Equipo:	8 parejas de guías para rejillas EN60x40, 8 rejillas plastificadas EN60x40, cerradura con llave, iluminación LED
Control:	Display electrónico enrasado
Puertas:	1 puerta, autocierre con tope a 105°, bisagras a la derecha
Junta de la puerta:	Triple cámara, magnética, fácilmente sustituible
Aislamiento:	Espesor 75 mm - libre de CFC/HCFC
Acabado interno/externo:	Interior/externo en acero inox AISI 304. Trasera externa, fondo e interior compartimento técnico en acero galvanizado/colaminado
Esquinas internas:	Redondeado para una fácil limpieza
Manija:	En acero inox AISI 304, espesor 2 mm
Rack y guías:	Acero inox AISI 304
Patas:	En acero inox AISI 304, altura regulable h 100-150 mm
Cosmo:	Listo para conectarse a Cosmo Hub

Accesorios y variantes

- _____ Doble puerta
- _____ Color RAL a elegir
- _____ Unidad plug-in por agua
- _____ Alimentación frecuencia 60Hz
- _____ Otros voltajes especiales
- _____ Kit pedal apertura puerta
- _____ Kit 4 ruedas giratorias con freno h 128 mm
- _____ Rejilla inox EN60x40
- _____ Rejilla plastificada EN60x40
- _____ Par de guías tipo L 398 mm EN
- _____ Serial Interface, cable RS485
- _____ Kit conexión Cosmo

COSMO - control wi-fi

Cosmo es la tecnología wi-fi que le permite conectar y monitorizar equipos Coldline desde tu smartphone. Conecte los armarios ICE a un Cosmo hub (MODI, VISION o LEVTRONIC) y desde la app podrá comprobar las condiciones de funcionamiento de cada equipo y recibir alertas en caso de funcionamiento anómalo

*Requiere un kit de rejillas especial para cajones y estantes

Diseño técnico

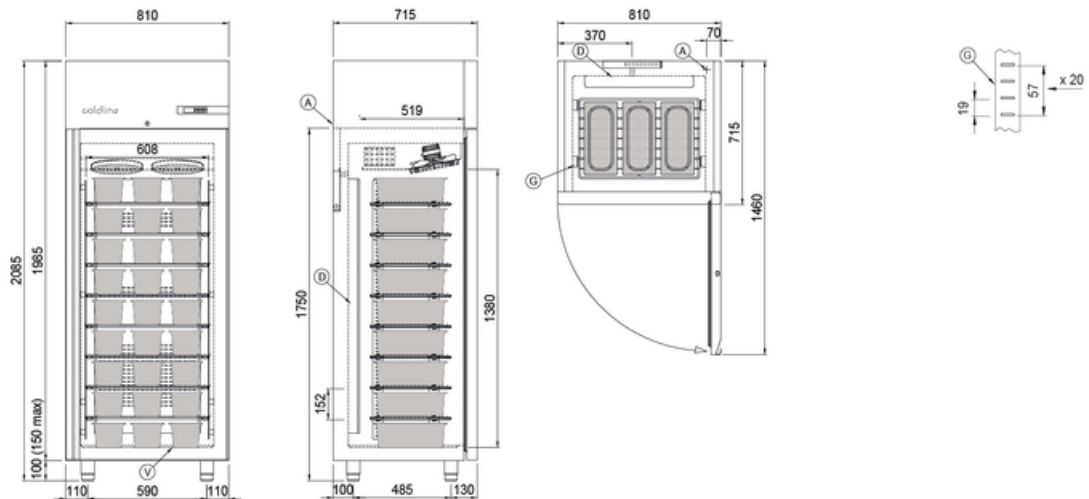

A: Uscita cavo alimentazione

D: Diffusore flusso aria

G: Cremagliere

V: Vaschette 360x165x120h (non incluse)